

**2017**



**3 CROSS COUNTRY**

TRAXER 27,5/29"  
 BOOMMAX 27,5/29"  
 HILLMASTER 27,5/29"  
 ZIG ZAG 27,5/29"  
 ZIG ZAG UNI 27,5"  
 PRO RIDER 27,5/29"  
 FREEDER 27,5"

**6 CROSS COUNTRY SUV**

ZIG ZAG SUV 27,5"  
 STROBE SUV 27,5"  
 STROBE SUV 26"

**8 CROSS**

ERGOMAX  
 OPTIMUS

**9 CROSS SUV**

OPTIMUS SUV

**10 TREKKING**

EZIGO

**11 URBAN**

CITYRUN

**12 e-MTB**

TRAXER-E

**13 e-TREKKING**

ORAMA 357-D8  
 ORAMA 327-DC8

**16 CITY**

CITYLIFE 7-v  
 CITYLIFE 3-v  
 CITYLIFE 3-v eco  
 CITYLIFE 0-v eco

**21 JUNIOR**

STROBE 24" 21-v  
 STROBE 24" 3-v  
 CITYLIFE 24" 3-v  
 STROBE 20" 3-v

**23 TEKNISK INFO**

MÅTT & VINKLAR

**TRAXER** Hjulstorlek: 27,5" eller 29" Växlar: 20 Rek. cirkpris: 14 995:-  
**Ram:** Alu. 6061-T4/T6 Tapererd-HT 44, 48, 52 cm (27,5") • 44, 48, 52, 56 cm (29"), Svart/blå  
**Gaffel:** RST FIRST 15TRL Remote lockout  
**Växel:** Shimano XT  
**Broms:** Shimano M447 hydraulisk skivbroms  
**Däck:** 57-584 (27,5") • 57-622 (29")  
**Vikt:** 12,2 kg (27,5") • 12,5 kg (29")



**BOOMMAX** Hjulstorlek: 27,5" eller 29" Växlar: 30 Rek. cirkpris: 11 395:-  
**Ram:** Alu. 6061-T4/T6, 44, 48, 52 cm (27,5") • 44, 48, 52, 56 cm (29"), Svart/röd  
**Gaffel:** RST FIRST TRL Remote lockout  
**Växel:** Shimano XT  
**Broms:** Shimano M395 hydraulisk skivbroms  
**Däck:** 57-584 (27,5") • 57-622 (29")  
**Vikt:** 12,5 kg (27,5") • 12,9 kg (29")





**HILLMASTER** Hjulstorlek: 27,5" eller 29" Växlar: 30 Rek. cirkpris: 9 495,-

**Ram:** Alu. 6061-T4/T6, 44, 48, 52 cm (27,5") • 44, 48, 52, 56 cm (29"), Svart/grön

**Gaffel:** RST Blaze Remote lockout

**Växel:** Shimano XT

**Broms:** Shimano M365 hydraulisk skivbroms

**Däck:** 57-584 (27,5") • 57-622 (29")

**Vikt:** 14,3 kg (27,5") • 14,8 kg (29")



**ZIG ZAG UNI** Hjulstorlek: 27,5" Växlar: 27 Rek. cirkpris: 6 795,-

**Ram:** Alu. 6061-T4/T6, Alu. 6061-T4/T6 UNI, 36, 40, 44, 48 cm, Vit/blå

**Gaffel:** RST Blaze Mekanisk lockout

**Växel:** Shimano Altus

**Broms:** Shimano M315 hydraulisk skivbroms

**Däck:** 54-584

**Vikt:** 14,4 kg



**ZIG ZAG** Hjulstorlek: 27,5" eller 29" Växlar: 27 Rek. cirkpris: 7 295,-

**Ram:** Alu. 6061-T4/T6, 44, 48, 52 cm (27,5") • 44, 48, 52, 56 cm (29"), Grå/orange

**Gaffel:** RST Blaze Mekanisk lockout

**Växel:** Shimano Deore

**Broms:** Shimano M365 hydraulisk skivbroms

**Däck:** 54-584 (27,5") • 55-622 (29")

**Vikt:** 15,2 kg (27,5") • 15,7 kg (29")



**PRO RIDER** Hjulstorlek: 27,5" eller 29" Växlar: 27 Rek. cirkpris: 6 495,-

**Ram:** Alu. 6061-T4/T6, 44, 48, 52 cm (27,5") • 44, 48, 52, 56 cm (29"), Grön/grön

**Gaffel:** RST Blaze Mekanisk lockout

**Växel:** Shimano Acera

**Broms:** Shimano M315 hydraulisk skivbroms

**Däck:** 54-584 (27,5") • 55-622 (29")

**Vikt:** 15,4 kg (27,5") • 15,8 kg (29")





## CROSS COUNTRY

**FREEDER** Hjulstorlek: 27,5" Växlar: 21 Rek. cirkpris: 4 995:-  
**Ram:** Alu. 6061-T4/T6, 40, 44, 48, 52 cm, Grå/röd  
**Gaffel:** Zoom 386A  
**Växel:** Shimano TX300  
**Broms:** Promax mekanisk skivbroms  
**Däck:** 54-584  
**Vikt:** 15,0 kg



## CROSS COUNTRY SUV

**STROBE SUV** Hjulstorlek: 27,5" Växlar: 24 Rek. cirkpris: 6 795:-  
**Ram:** Alu. 6061-T4/T6, 40, 44, 48, 52 cm, Röd/blå  
**Gaffel:** Zoom 386A  
**Växel:** Shimano Altus  
**Broms:** Shimano M315 hydraulisk skivbroms  
**Däck:** 51-584  
**Vikt:** 15,6 kg  
**Övrigt:** Navdynamobelysning, skärmar, stöd



## CROSS COUNTRY SUV

**ZIG ZAG SUV** Hjulstorlek: 27,5" Växlar: 27 Rek. cirkpris: 7 995:-  
**Ram:** Alu. 6061-T4/T6, 40, 44, 48, 52 cm, Svart/röd/blå  
**Gaffel:** RST Blaze Mekanisk lockout  
**Växel:** Shimano Acera  
**Broms:** Shimano M315 hydraulisk skivbroms  
**Däck:** 54-584  
**Vikt:** 16,0 kg  
**Övrigt:** Navdynamobelysning, skärmar, stöd



**STROBE SUV** Hjulstorlek: 26" Växlar: 21 Rek. cirkpris: 5 295:-  
**Ram:** Alu. 6061-T4/T6, 36, 41, 46 cm, Grå/orange  
**Gaffel:** Zoom 386A  
**Växel:** Shimano TY300  
**Broms:** Saccon V-broms  
**Däck:** 50-559  
**Vikt:** 15,0 kg  
**Övrigt:** Navdynamobelysning, skärmar, stöd





**ERGOMAX** Hjulstorlek: 28" Växlar: 27 Rek. cirkpris: 6 995:-

**Ram:** Alu. 6061-T4/T6, 42, 46, 50, 54, 58 cm, Svart/silver/blå

**Gaffel:** RST Vita-TNL

**Växel:** Shimano Deore

**Broms:** Shimano M315 hydraulisk skivbroms

**Däck:** 42-622

**Vikt:** 14,3 kg

**Övrigt:** Stöd



**OPTIMUS SUV** Hjulstorlek: 28" Växlar: 24 Rek. cirkpris: 7 495:-

**Ram:** Alu. 6061-T4/T6, 42, 46, 40, 55, 58 cm, Antracite/grön

**Gaffel:** RST Nova Mekanisk lockout

**Växel:** Shimano Acera

**Broms:** Shimano M315 hydraulisk skivbroms

**Däck:** 40-622

**Vikt:** 15,6 kg

**Övrigt:** Navdynamobelysning, skärmar, stöd



**OPTIMUS** Hjulstorlek: 28" Växlar: 27 Rek. cirkpris: 6 495:-

**Ram:** Alu. 6061-T4/T6, 42, 46, 50, 54, 58 cm, Grå/orange

**Gaffel:** RST Nova Lockout

**Växel:** Shimano Acera

**Broms:** Shimano M315 hydraulisk skivbroms

**Däck:** 44-622

**Vikt:** 14,5 kg

**Övrigt:** Stöd



**OPTIMUS SUV** Hjulstorlek: 28" Växlar: 24 Rek. cirkpris: 7 495:-

**Ram:** Alu. 6061-T4/T6, 46, 50, 54 cm, Antracite/grön

**Gaffel:** RST Nova Mekanisk lockout

**Växel:** Shimano Acera

**Broms:** Shimano M315 hydraulisk skivbroms

**Däck:** 40-622

**Vikt:** 15,6 kg

**Övrigt:** Navdynamobelysning, skärmar, stöd





**EZIGO** Hjulstorlek: 28" Växlar: 24 Rek. cirkpris: 6 895:-

**Ram:** Alu. 6061-T4/T6, 42, 46, 50, 54, 58 cm, Blå

**Gaffel:** Zoom 141

**Växel:** Shimano Altus

**Broms:** Shimano M315 hydraulisk skivbroms

**Däck:** 42-622

**Vikt:** 16,7 kg

**Övrigt:** Navdynamobelysning, skärmar, stöd



**EZIGO dam** Hjulstorlek: 28" Växlar: 24 Rek. cirkpris: 6 895:-

**Ram:** Alu. 6061-T4/T6 L, 46, 50, 54 cm, Blå

**Gaffel:** Zoom 141

**Växel:** Shimano Altus

**Broms:** Shimano M315 hydraulisk skivbroms

**Däck:** 42-622

**Vikt:** 16,7 kg

**Övrigt:** Navdynamobelysning, skärmar, stöd



**EZIGO wave** Hjulstorlek: 28" Växlar: 24 Rek. cirkpris: 6 895:-

**Ram:** Alu. 6061-T4/T6 W, 46, 50, 54 cm, Blå

**Gaffel:** Zoom 141

**Växel:** Shimano Altus

**Broms:** Shimano M315 hydraulisk skivbroms

**Däck:** 42-622

**Vikt:** 16,8 kg

**Övrigt:** Navdynamobelysning, skärmar, stöd



**CITYRUN** Hjulstorlek: 28" Växlar: 24 Rek. cirkpris: 4 995:-

**Ram:** Alu. 6061-T4/T6, 44, 49, 53, 57 cm, Svart

**Gaffel:** Aluminium, stel

**Växel:** Shimano Altus

**Broms:** Miranda Elegance V-broms

**Däck:** 30-622

**Vikt:** 11,8 kg

**Övrigt:** Stöd







TRAXER-E Hjulstorlek: 29" Växlar: 10 Rek. cirkapris: 34 995:-

<b>Ram:</b>	eHardtail 29, AL6061-T4/T6, STEPS, Tapered HT
<b>Storlek:</b>	44, 48, 52, 56 cm
<b>Färg:</b>	Grå/orange eller Svart/vit/blå
<b>Gaffel:</b>	RST F1RST, 100 mm
<b>Växeltreglage:</b>	Shimano STEPS, SWE8000L / Shimano Deore, SLM610
<b>Drivlina:</b>	Shimano STEPS mittmotor, DUE8000, 36V, 250W, 70 Nm
<b>Vevparti:</b>	Shimano STEPS, FCE8000, 34T
<b>Kassettkrans:</b>	Shimano CSHG5010, 11-13-15-17-19-21-24-28-32-36T
<b>Kedja:</b>	Shimano CNE609010
<b>Framnav:</b>	Shimano Deore, HBM618, 15 mm, 100 mm
<b>Baknav:</b>	Shimano Deore Boost, FHM618B, 12 mm, 148 mm
<b>Fälgar:</b>	Mach-1 640, 622 x 21 mm
<b>Däck:</b>	Schwalbe Nobby Nic 60-622, Performance DD
<b>Bromsar:</b>	Shimano M447 180/180 mm hydraulisk skivbroms
<b>Styre:</b>	Humpert Ergotec Ray, 78 cm, 35 mm
<b>Styrstam:</b>	Humpert Ergotec Ray, 70 mm/90 mm, 35 mm
<b>Sadelstolpe:</b>	Humpert Ergotec Ray, 31,6 mm, offset 15 mm
<b>Sadel:</b>	Selle Italia SL X-Cross Flow
<b>Vikt:</b>	19,8 kg

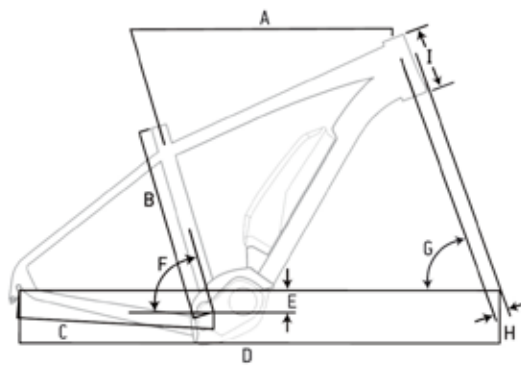

RAMSTORLEK	40	44	48	52
A TOP TUBE	565	580	600	620
B SEAT TUBE	400	440	480	520
C REAR CENTER	440	440	440	440
D WHEEL BASE	1072	1085	1106	1226
E B.B. DROP	60	60	60	60
F SEAT ANGLE	73°	73°	73°	73°
G HEAD ANGLE	70°	70°	70°	70°
H OFFSET	51	51	51	51
I H/T LENGTH	110	115	125	140

#### IDEAL TRAXER-E DRIVS MED SHIMANO STEPS

- Tre effektlägen, eco, normal, high samt gå-assistans
- Räckvidd 60-125 km, genomsnittlig räckvidd 85 km (normalläge).
- Manöverenhet/Cykeldator med bakgrundsbelysning på styret.
- Löstagbart, laddningsbart 36V, 14Ah, 500 Wh Li-ion batteri.
- Batteriets livslängd 1 000 laddningscykler, laddningstid 4 timmar.
- Maximal assisterad hastighet 25 km/h



ORAMA 357-D8 Hjulstorlek: 28" Växlar: 8/Automatväxlad Rek. cirkapris: 29 995:-

<b>Ram:</b>	Pedelec 28", AL6061-T4/T6 för Shimano STEPS
<b>Storlek:</b>	46, 50, 54, 58 cm
<b>Färg:</b>	Grå
<b>Gaffel:</b>	RST Vita-ML
<b>Växeltreglage:</b>	Shimano STEPS Switch E6000
<b>Drivlina:</b>	Shimano STEPS mittmotor, DUE6010, 36V, 250W, 50 Nm
<b>Vevparti:</b>	Shimano STEPS, FCE6000, 38T
<b>Kassettkrans:</b>	Shimano 19T
<b>Kedja:</b>	Shimano HG71
<b>Framnav:</b>	Shimano M3050
<b>Baknav:</b>	Shimano Alfine Di2 SG-S505 elektroniskt invändig växel
<b>Fälgar:</b>	Mach-1 260, 622 x 21 mm
<b>Däck:</b>	Schwalbe Energizer Plus med reflex 47-622
<b>Bromsar:</b>	Shimano M446 180/180 mm hydraulisk skivbroms
<b>Styre:</b>	Humpert Ergotec Bügel, 64 cm, 31,8 mm
<b>Styrstam:</b>	Humpert Ergotec Octopus 105 mm ställbar, 31,8 mm
<b>Sadelstolpe:</b>	Humpert Ergotec Atar, 31,6 x 350 mm
<b>Sadel:</b>	Selle Royal VLS
<b>Belysning:</b>	Fram: AXA Pico 30 Lux. Bak: AXA Slim Steady
<b>Skärmar:</b>	SKS för Shimano STEPS, special plastic
<b>Pakethållare:</b>	CarryMore aluminium, svart anodiserad
<b>Stöd:</b>	Atran Rex-DV bakmonterat
<b>Lås:</b>	AXA
<b>Vikt:</b>	24,8 kg

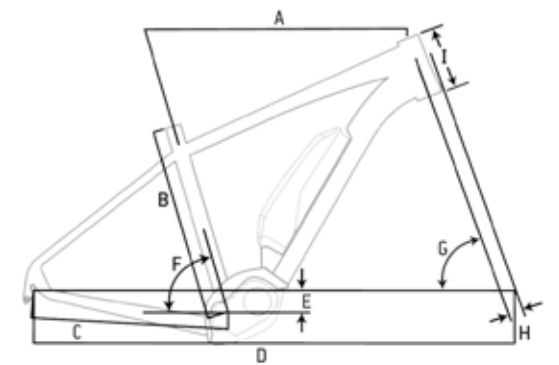

RAMSTORLEK	46	50	54	58
A TOP TUBE	560	570	585	600
B SEAT TUBE	460	500	540	580
C REAR CENTER	475	475	475	475
D WHEEL BASE	1087	1197	1113	1129
E B.B. DROP	60	60	60	60
F SEAT ANGLE	73°	73°	73°	73°
G HEAD ANGLE	70°30'	70°30'	70°30'	70°30'
H OFFSET	44	44	44	44
I HEAD TUBE	145	155	170	180

#### IDEAL ORAMA DRIVS MED SHIMANO STEPS

- Tre effektlägen, eco, normal, high samt gå-assistans
- Räckvidd 60-125 km, genomsnittlig räckvidd 85 km (normalläge).
- Manöverenhet/Cykeldator med bakgrundsbelysning på styret.
- Löstagbart, laddningsbart 36V, 14Ah, 500 Wh Li-ion batteri.
- Batteriets livslängd 1 000 laddningscykler, laddningstid 4 timmar.
- Maximal assisterad hastighet 25 km/h





ORAMA 357-D8 Hjulstorlek: 28" Växlar: 8/Automatväxlad Rek. cirkapris: 29 995:-

<b>Ram:</b>	Pedelec 28", AL6061-T4/T6 för Shimano STEPS
<b>Storlek:</b>	42, 47, 52 cm
<b>Färg:</b>	Röd eller Grå
<b>Gaffel:</b>	RST Vita-ML
<b>Växeltreglage:</b>	Shimano STEPS Switch E6000
<b>Drivlina:</b>	Shimano STEPS mittmotor, DUE6010, 36V, 250W, 50 Nm
<b>Vevparti:</b>	Shimano STEPS, FCE6000, 38T
<b>Kassettkrans:</b>	Shimano 19T
<b>Kedja:</b>	Shimano HG71
<b>Framnav:</b>	Shimano M3050
<b>Baknav:</b>	Shimano Alfine Di2 SG-S505 elektroniskt invändig växel
<b>Fälgar:</b>	Mach-1 260, 622 x 21 mm
<b>Däck:</b>	Schwalbe Energizer Plus med reflex 47-622
<b>Bromsar:</b>	Shimano M446 180/180 mm hydraulisk skivbroms
<b>Styre:</b>	Humpert Ergotec Bügel, 62 cm, 31,8 mm
<b>Styrstam:</b>	Humpert Ergotec Octopus 90 mm ställbar, 31,8 mm
<b>Sadelstolpe:</b>	Humpert Ergotec Atar, 31,6 x 350 mm
<b>Sadel:</b>	Selle Royal VLS
<b>Belysning:</b>	Fram: AXA Pico 30 Lux. Bak: AXA Slim Steady
<b>Skärmar:</b>	SKS för Shimano STEPS, special plastic
<b>Paketställare:</b>	CarryMore aluminium, svart anodiserad
<b>Stöd:</b>	Atran Rex-DV bakmonterat
<b>Lås:</b>	AXA
<b>Vikt:</b>	24,8 kg

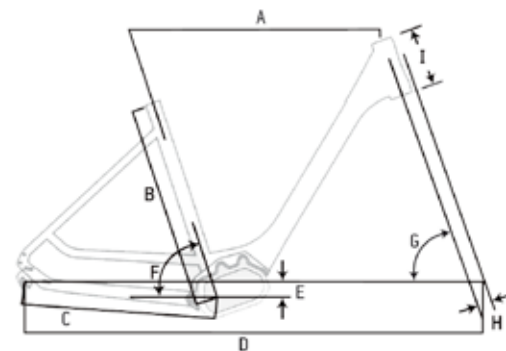

RAMSTORLEK	42	47	52
A TOP TUBE	570	580	590
B SEAT TUBE	420	470	520
C REAR CENTER	475	475	475
D WHEEL BASE	1099	1109	1119
E B.B DROP	60	60	60
F SEAT ANGLE	73°	73°	73°
G HEAD ANGLE	70°30'	70°30'	70°30'
H OFFSET	45	45	45
I HEAD TUBE	160	170	180

#### IDEAL ORAMA DRIVS MED SHIMANO STEPS

- Tre effektlägen, eco, normal, high samt gå-assistans
- Räckvidd 60-125 km, genomsnittlig räckvidd 85 km (normalläge).
- Manöverenhet/Cykeldator med bakgrundsbelysning på styret.
- Löstagbart, laddningsbart 36V, 14Ah, 500 Wh Li-ion batteri.
- Batteriets livslängd 1 000 laddningscykler, laddningstid 4 timmar.
- Maximal assisterad hastighet 25 km/h



ORAMA 327-DC8 fotbroms Hjulstorlek: 28" Växlar: 8/Automatväxlad Rek. cirkapris: 29 995:-

<b>Ram:</b>	Pedelec 28", Alu. 6061-T4/T6 för Shimano STEPS
<b>Storlek:</b>	42, 47, 52 cm
<b>Färg:</b>	Svart eller Silver
<b>Gaffel:</b>	RST Vit Mekanisk lockout 60 mm
<b>Växeltreglage:</b>	Shimano STEPS switch, SWE 6000
<b>Drivlina:</b>	Shimano STEPS mittmotor, DUE6010, 36V, 250W, 50 Nm
<b>Vevparti:</b>	Shimano STEPS, FCE6000, 38T
<b>Kassettkrans:</b>	Shimano 19T
<b>Kedja:</b>	Shimano HG71
<b>Framnav:</b>	Shimano HBT3000
<b>Baknav:</b>	Shimano NEXUS 8Di2, SGC60618C, fotbroms
<b>Fälgar:</b>	Mach-1 260, 622 x 21 mm
<b>Däck:</b>	Schwalbe Energizer Plus GreenGuard med reflex 47-622
<b>Bromsar:</b>	Fotbroms bak, Magura HS22 hydraulisk fälgbroms fram + bak
<b>Styre:</b>	Humpert Ergotec Ladytown, 62 cm 31,8 mm
<b>Styrstam:</b>	Humpert Ergotec Octopus 90 mm ställbar, 31,8 mm
<b>Sadelstolpe:</b>	Humpert Ergotec Atar, 31,6 x 350 mm
<b>Sadel:</b>	Selle Royal VLS
<b>Belysning:</b>	Fram: AXA Pico 30 Lux. Bak: AXA Slim Steady
<b>Skärmar:</b>	SKS för Shimano STEPS, special plastic
<b>Paketställare:</b>	CarryMore aluminium, svart anodiserad
<b>Stöd:</b>	Atran Rex-DV bakmonterat
<b>Lås:</b>	AXA
<b>Vikt:</b>	24,8 kg

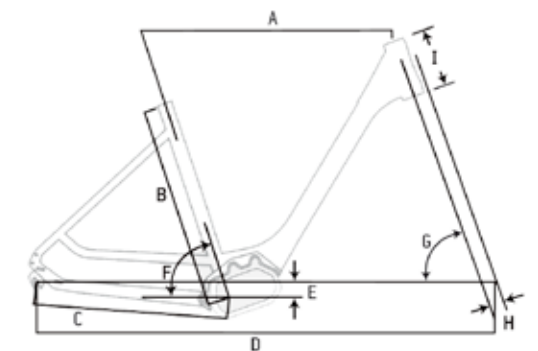

RAMSTORLEK	42	47	52
A TOP TUBE	570	580	590
B SEAT TUBE	420	470	520
C REAR CENTER	475	475	475
D WHEEL BASE	1099	1109	1119
E B.B DROP	60	60	60
F SEAT ANGLE	73°	73°	73°
G HEAD ANGLE	70°30'	70°30'	70°30'
H OFFSET	45	45	45
I HEAD TUBE	160	170	180

#### IDEAL ORAMA DRIVS MED SHIMANO STEPS

- Tre effektlägen, eco, normal, high samt gå-assistans
- Räckvidd 60-125 km, genomsnittlig räckvidd 85 km (normalläge).
- Manöverenhet/Cykeldator med bakgrundsbelysning på styret.
- Löstagbart, laddningsbart 36V, 14Ah, 500 Wh Li-ion batteri.
- Batteriets livslängd 1 000 laddningscykler, laddningstid 4 timmar.
- Maximal assisterad hastighet 25 km/h



CITYLIFE 7 Hjulstorlek: 28" Växlar: 7 Rek. cirkapris: 5 995:-

**Ram:** Alu. 6061, 53 cm, Svart  
**Växel:** Shimano Nexus 7  
**Broms:** Fotbroms och V-broms  
**Däck:** 40-622  
**Vikt:** 17,4 kg  
**Övrigt:** Lås, navdynamobelysning



CITYLIFE 3 Hjulstorlek: 28" Växlar: 3 Rek. cirkapris: 4 995:-

**Ram:** Alu. 6061, 51 cm, Röd, Svart, Vit, Grön eller Lila  
**Växel:** Shimano Nexus 3  
**Broms:** Fotbroms och V-broms  
**Däck:** 40-622  
**Vikt:** 18,0 kg  
**Övrigt:** Lås, korg, kjolskydd, navdynamobelysning



CITYLIFE 7 Hjulstorlek: 28" Växlar: 7 Rek. cirkapris: 5 995:-

**Ram:** Alu. 6061, 51 cm, Röd, Svart, Vit, Grön eller Lila  
**Växel:** Shimano Nexus 7  
**Broms:** Fotbroms och V-broms  
**Däck:** 40-622  
**Vikt:** 18,4 kg  
**Övrigt:** Lås, korg, kjolskydd, navdynamobelysning

CITYLIFE 3 Hjulstorlek: 28" Växlar: 3 Rek. cirkapris: 4 995:-

**Ram:** Alu. 6061, 51 cm, Vit, Grön, Lila, Röd eller Svart  
**Växel:** Shimano Nexus 3  
**Broms:** Fotbroms och V-broms  
**Däck:** 40-622  
**Vikt:** 18,0 kg  
**Övrigt:** Lås, korg, kjolskydd, navdynamobelysning



CITYLIFE 7 Hjulstorlek: 28" Växlar: 7 Rek. cirkapris: 5 995:-

**Ram:** Alu. 6061, 51 cm, Vit, Grön, Lila, Röd eller Svart  
**Växel:** Shimano Nexus 7  
**Broms:** Fotbroms och V-broms  
**Däck:** 40-622  
**Vikt:** 18,4 kg  
**Övrigt:** Lås, korg, kjolskydd, navdynamobelysning





**CITYLIFE 3** Hjulstorlek: 28" Växlar: 3 Rek. cirka pris: 4 995:-

**Ram:** Alu. 6061, 51 cm, Röd, Svart, Vit, Grön eller Lila

**Växel:** Shimano Nexus 3

**Broms:** Fotbroms och V-broms

**Däck:** 40-622

**Vikt:** 18,0 kg

**Övrigt:** Lås, korg, kjolskydd, navdynamobelysning



**CITYLIFE 7** Hjulstorlek: 28" Växlar: 7 Rek. cirka pris: 5 995:-

**Ram:** Alu. 6061, 51 cm, Röd, Svart, Vit, Grön eller Lila

**Växel:** Shimano Nexus 7

**Broms:** Fotbroms och V-broms

**Däck:** 40-622

**Vikt:** 18,4 kg

**Övrigt:** Lås, korg, kjolskydd, navdynamobelysning

**CITYLIFE eco** Hjulstorlek: 28" Växlar: 3 Rek. cirka pris: 4 295:-

**Ram:** Alu. 6061 City, 51 cm, Svart, Grön eller Röd

**Växel:** Shimano Nexus 3

**Broms:** Fotbroms och V-broms

**Däck:** 44-622

**Vikt:** 17,6 kg

**Övrigt:** Lås, korg, belysning





CITYLIFE eco Hjulstorlek: 28" Växlar: 3 Rek. cirka pris: 4 295:-

Ram: Alu. 6061 City, 51 cm, Röd, Svart eller Grön

Växel: Shimano Nexus 3

Broms: Fotbroms och V-broms

Däck: 44-622

Vikt: 17,6 kg

Övrigt: Lås, korg, belysning



STROBE 24 Hjulstorlek: 24" Växlar: 21 Rek. cirka pris: 3 995:-

Ram: Alu. 6061 T4/T6, 28 cm, Svart/grön

Gaffel: Zoom 327E

Växel: Shimano TY300

Broms: Skivbroms fram, V-broms bak

Däck: 50-507

Vikt: 13,2 kg



CITYLIFE eco Hjulstorlek: 28" Växlar: 0 Rek. cirka pris: 3 795:-

Ram: Alu. 6061 City, 51 cm, Svart

Broms: Fotbroms och V-broms

Däck: 44-622

Vikt: 17,2 kg

Övrigt: Lås, korg



STROBE 24 Hjulstorlek: 24" Växlar: 3 Rek. cirka pris: 3 995:-

Ram: Alu. 6061 T4/T6, 28 cm, Orange

Växel: Shimano Nexus 3

Broms: Fotbroms och V-broms

Däck: 50-507

Vikt: 13,5 kg

Övrigt: Lås, skärmar





CITYLIFE eco 24" Hjulstorlek: 24" Växlar: 3 Rek. cirka pris: 4 295:-

Ram: Alu. 6061 T4/T6, 31 cm, Röd

Växel: Shimano Nexus 3

Broms: Fotbroms och V-broms

Däck: 47-507

Vikt: 16,2 kg

Övrigt: Lås, korg, belysning



STROBE 20" Hjulstorlek: 20" Växlar: 3 Rek. cirka pris: 3 895:-

Ram: Alu. 6061 T4/T6, 25 cm, Svart

Växel: Shimano Nexus 3

Broms: Fotbroms och V-broms

Däck: 47-406

Vikt: 11,8 kg

Övrigt: Lås, skärmar



27,5" TRAXER, BOMMAX

RAMSTORLEK	44	48	52
A TOP TUBE	556	574	594
B SEAT TUBE	440	480	520
C REAR CENTER	430	430	430
D WHEEL BASE	1071	1093	1112
E B.B. DROP	45	45	45
F SEAT ANGLE	73°	73°	73°
G HEAD ANGLE	70°	70°	70°
H OFFSET	44	44	44
I HEAD TUBE	110	120	130

29" TRAXER, BOMMAX

RAMSTORLEK	44	48	52	56
A TOP TUBE	573	590	608	620
B SEAT TUBE	440	480	520	560
C REAR CENTER	450	440	440	440
D WHEEL BASE	1077	1097	1117	1128
E B.B. DROP	60	60	60	60
F SEAT ANGLE	72,5°	72,5°	72,5°	72,5°
G HEAD ANGLE	71°	71°	71°	71°
H OFFSET	42	42	42	42
I HEAD TUBE	105	110	120	130

27,5" HILLMASTER, ZIG ZAG, PRO RIDER

RAMSTORLEK	44	48	52
A TOP TUBE	558	575	595
B SEAT TUBE	440	480	520
C REAR CENTER	430	430	430
D WHEEL BASE	1073	1093	1114
E B.B. DROP	45	45	45
F SEAT ANGLE	73°	73°	73°
G HEAD ANGLE	70°	70°	70°
H OFFSET	44	44	44
I HEAD TUBE	120	120	130

29" HILLMASTER-ZIG ZAG-PRO RIDER

RAMSTORLEK	44	48	52	56
A TOP TUBE	566	581	598	607
B SEAT TUBE	440	480	520	560
C REAR CENTER	450	450	450	450
D WHEEL BASE	1086	1107	1128	1137
E B.B. DROP	60	60	60	60
F SEAT ANGLE	74°	74°	74°	74°
G HEAD ANGLE	71°	71°	71°	71°
H OFFSET	42	42	42	42
I HEAD TUBE	110	120	130	140

27,5" ZIG ZAG UNI

RAMSTORLEK	36	40	44	48
A TOP TUBE	533	545	558	575
B SEAT TUBE	360	400	440	480
C REAR CENTER	430	430	430	430
D WHEEL BASE	1053	1053	1073	1093
E B.B. DROP	45	45	45	45
F SEAT ANGLE	73°	73°	73°	73°
G HEAD ANGLE	70°	70°	70°	70°
H OFFSET	44	44	44	44
I HEAD TUBE	110	110	120	120

FREEDER-STROBE SUV

RAMSTORLEK	40	44	48	52
A TOP TUBE	545	558	575	595
B SEAT TUBE	400	440	480	520
C REAR CENTER	430	430	430	430
D WHEEL BASE	1053	1078	1093	1114
E B.B. DROP	45	45	45	45
F SEAT ANGLE	73°	73°	73°	73°
G HEAD ANGLE	70°	70°	70°	70°
H OFFSET	44	44	44	44
I HEAD TUBE	110	120	120	130

26" STROBE SUV

RAMSTORLEK	36	41	46
A TOP TUBE	540	538	554
B SEAT TUBE	360	410	460
C REAR CENTER	425	425	425
D WHEEL BASE	1044	1044	1061
E B.B. DROP	38	38	38
F SEAT ANGLE	74°	74°	73°30'
G HEAD ANGLE	70°30'	70°30'	70°30'
H OFFSET	39	39	39
I HEAD TUBE	120	120	130

ERGOMAX-OPTIMUS-OPTIMUS SUV

RAMSTORLEK	46	50	54	58
A TOP TUBE	580	590	600	615
B SEAT TUBE	460	500	540	580
C REAR CENTER	450	450	450	450
D WHEEL BASE	1084	1095	1105	1121
E B.B. DROP	50	50	50	50
F SEAT ANGLE	73°	73°	73°	73°
G HEAD ANGLE	70°30'	70°30'	70°30'	70°30'
H OFFSET	45	45	45	45
I HEAD TUBE	120	130	150	170

OPTIMUS SUV DAM

RAMSTORLEK	46	50	54
A TOP TUBE	580	590	600
B SEAT TUBE	460	500	540
C REAR CENTER	450	450	450
D WHEEL BASE	1086	1097	1108
E B.B. DROP	50	50	50
F SEAT ANGLE	73°	73°	73°
G HEAD ANGLE	70°30'	70°30'	70°30'
H OFFSET	45	45	45
I HEAD TUBE	140	140	160

EZIGO

RAMSTORLEK	46	50	54	58
A TOP TUBE	580	590	600	615
B SEAT TUBE	460	500	540	580
C REAR CENTER	450	450	450	450
D WHEEL BASE	1085	1097	1106	1122
E B.B. DROP	50	50	50	50
F SEAT ANGLE	73°	73°	73°	73°
G HEAD ANGLE	70°30'	70°30'	70°30'	70°30'
H OFFSET	45	45	45	45
I HEAD TUBE	120	130	150	170

EZIGO

RAMSTORLEK	46	50	54
A TOP TUBE	580	590	600
B SEAT TUBE	460	500	540
C REAR CENTER	450	450	450
D WHEEL BASE	1086	1097	1108
E B.B. DROP	50	50	50
F SEAT ANGLE	73°	73°	73°
G HEAD ANGLE	70°30'	70°30'	70°30'
H OFFSET	45	45	45
I HEAD TUBE	140	140	160

EZIGO WAVE

RAMSTORLEK	46	50	54
A TOP TUBE	580	590	600
B SEAT TUBE	460	500	540
C REAR CENTER	450	450	450
D WHEEL BASE	1085	1094	1105
E B.B. DROP	60	60	60
F SEAT ANGLE	73°	73°	73°
G HEAD ANGLE	70°30'	70°30'	70°30'
H OFFSET	45	45	45
I HEAD TUBE	160	170	180

CITYRUN

RAMSTORLEK	44	49	53
A TOP TUBE	547	556	575
B SEAT TUBE	440	485	530
C REAR CENTER	445	445	445
D WHEEL BASE	1063	1071	1082
E B.B. DROP	70	70	70
F SEAT ANGLE	73°15'	73°30'	73°
G HEAD ANGLE	71°	71°30'	72°
H OFFSET	51	51	51
I HEAD TUBE	150	165	190

TRAXER-E

RAMSTORLEK	40	44	48	52
A TOP TUBE	565	580	600	620
B SEAT TUBE	400	440	480	520
C REAR CENTER	440	440	440	440
D WHEEL BASE	1072	1085	1106	1226
E B.B. DROP	60	60	60	60
F SEAT ANGLE	73°	73°	73°	73°
G HEAD ANGLE	70°	70°	70°	70°
H OFFSET	51	51	51	51
I HEAD TUBE	110	115	125	140

ORAMA 357-D8 HERR

RAMSTORLEK	46	50	54	58
A TOP TUBE	560	570	585	600
B SEAT TUBE	460	500	540	580
C REAR CENTER	475	475	475	475
D WHEEL BASE	1086	1097	1113	1129
E B.B. DROP	60	60	60	60
F SEAT ANGLE	73°	73°	73°	73°
G HEAD ANGLE	70°30'	70°30'	70°30'	70°30'
H OFFSET	44	44	44	44
I HEAD TUBE	145	155	170	180

ORAMA 357-D8, 327-DC8 DAM

RAMSTORLEK	46	50	52
A TOP TUBE	570	580	590
B SEAT TUBE	420	470	520
C REAR CENTER	475	475	475
D WHEEL BASE	1099	1109	1119
E B.B. DROP	60	60	60
F SEAT ANGLE	73°	73°	73°
G HEAD ANGLE	70°30'	70°30'	70°30'
H OFFSET	45	45	45
I HEAD TUBE	160	170	180

CITYLIFE HERR

RAMSTORLEK	53
A TOP TUBE	589
B SEAT TUBE	530
C REAR CENTER	450
D WHEEL BASE	1087
E B.B. DROP	55
F SEAT ANGLE	73°
G HEAD ANGLE	71°
H OFFSET	45
I HEAD TUBE	160

CITYLIFE

RAMSTORLEK	51
A TOP TUBE	612
B SEAT TUBE	510
C REAR CENTER	460
D WHEEL BASE	1110
E B.B. DROP	72
F SEAT ANGLE	72°30'
G HEAD ANGLE	70°
H OFFSET	30
I HEAD TUBE	170

Traxer Boommax Hillmaster Zig Zag Pro Rider Freeder Zig Zag SUV Strobe SUV

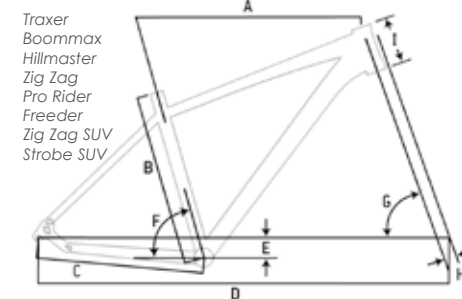

Zig Zag Uni Strobe SUV

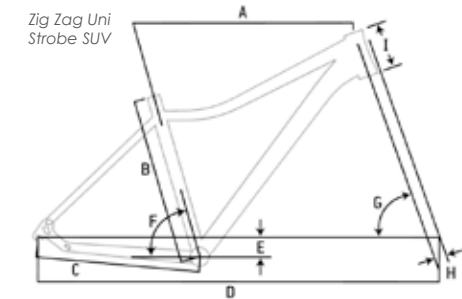

Ergomax Optimus Otimus SUV Ezigo Cityrun

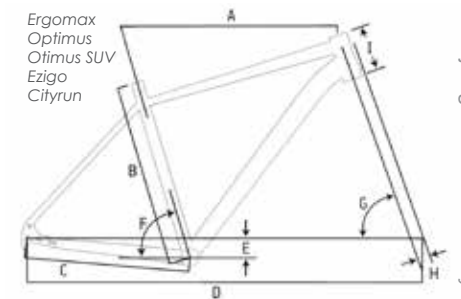

Optimus SUV Ezigo

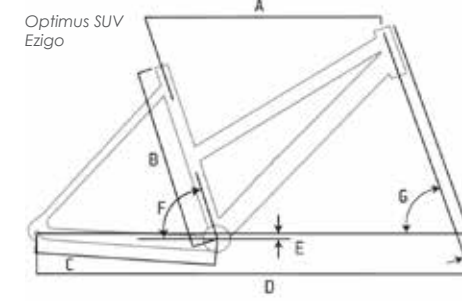

Ezigo wave

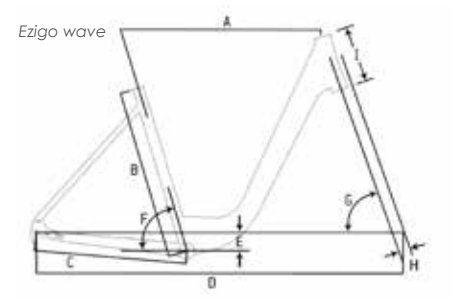

Traxer-E Orama 357-D8

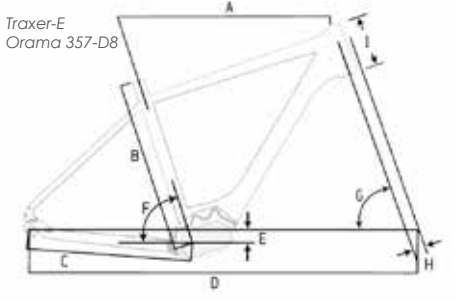

Orama 357-D8 Orama 327-DC8

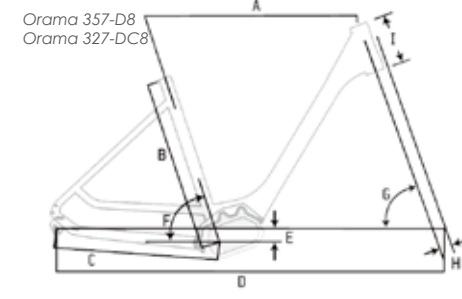

Citylife herr

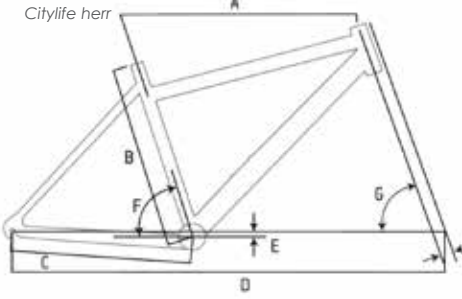

Citylife Citylife eco

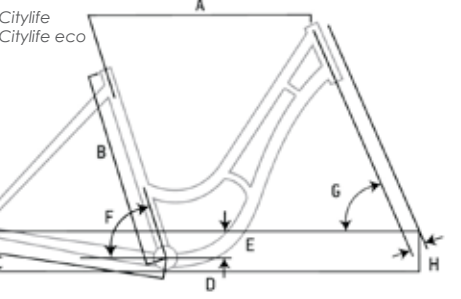

Besök gärna vår hemsida [www.idealbikes.se](http://www.idealbikes.se) för utförligare specifikationer



ÅTERFÖRSÄLJARE:

**Cytech AB**

**[www.idealbikes.se](http://www.idealbikes.se)**

**036 - 37 07 37**